

TV-BOX FÜR ANDROID 4.2

Bedienungsanleitung / User manual / Mode d'emploi



inakustik

KABEL | LAUTSPRECHER | MUSIK



PREMIUM TV-BOX FÜR ANDROID 4.2

Sehr geehrter Kunde,
vielen Dank, dass Sie sich für dieses Produkt entschieden haben. Um die höchstmögliche Leistung und Sicherheit zu gewährleisten, sollten Sie diese Anleitung vor dem Anschließen, Betreiben oder Einstellen des Geräts sorgfältig durchlesen. Bitte bewahren Sie diese Anleitung gut auf.

Bei der Premium TV Box handelt es sich um einen kleinen Computer mit Android Betriebssystem wie es z.B. bei vielen Smart Phones und Tablet PCs verwendet wird. Sie können mit ihr im Internet surfen, Bilder, Filme und Musik anschauen oder z.B. Spiele aus dem Google Play Store herunterladen und spielen.

INHALT

1. Sicherheitshinweise
2. Anschlüsse
3. Fernbedienung
4. Lieferumfang
5. Menüführung
6. Hauptmenu (TVdLauncher Modus)
7. Anwendungen (Applications)
8. Einstellungen (Settings)
9. Datei-Browser (File Browser)
10. Web-Browser
11. Apps
12. Spezifikationen
13. Problembehebung

1. SICHERHEITSHINWEISE

Allgemein

Lesen, beachten und befolgen Sie bitte folgende Sicherheitshinweise. Bewahren Sie die Bedienungsanleitung bitte auf. Beachten Sie alle Warnhinweise auf den Komponenten und in der Bedienungsanleitung.

Bestimmungsgemäßer Gebrauch

Die Komponenten sind ausschließlich für den Betrieb innerhalb von Gebäuden konzipiert. Schließen Sie sie so an, wie es in der Bedienungsanleitung vorgegeben ist. Verwenden Sie ausschließlich vom Hersteller empfohlenes Zubehör.

Feuchtigkeit

Wählen Sie einen Montageort für die Komponenten aus, welcher frei von hoher relativer Luftfeuchtigkeit oder gar Nässe ist. Benutzen Sie die Komponenten niemals in der Nähe von Wasser. Nässe kann, wie bei allen nicht speziell hierfür konstruierten Produkten, die elektrische Isolierung überbrücken und damit ein lebensgefährliches Risiko darstellen. Die Komponenten dürfen nicht Tropf- oder Spritzwasser ausgesetzt werden.



Produktschutz

Setzen Sie die Komponenten keinesfalls höherer Feuchtigkeit aus. Starke Temperaturschwankungen, Feuchtigkeit und längere Lichtbestrahlung können den Komponenten Schaden zufügen und seine Optik verändern. Stellen Sie sicher, dass keine Fremdkörper oder Flüssigkeiten in die Komponenten gelangen.

Platzierung

Die Komponenten sind ausschließlich für den Gebrauch innerhalb von Gebäuden ausgelegt.

Positionieren Sie die Komponenten nicht in der Nähe von Wärmequellen, Heizungen, Heizungsventilen, Öfen oder anderen Geräten, die Hitze entwickeln. Die Komponenten dürfen nur im angegebenen Temperaturbereich gelagert und betrieben werden. Die Komponenten erwärmen sich im Betrieb.

Anschluss

Die Komponenten dürfen nur an die angegebene Spannung angeschlossen werden!

Alle Kabel müssen so platziert werden, dass keine Gefahr der Beschädigung (z.B. durch Trittbelastung, Möbel o.ä.) besteht. Beim Entfernen von Kabeln niemals am Kabel, sondern ausschließlich an dem Stecker anfassen und ziehen. Im Stand-By Modus sind die Komponenten nicht vollständig vom Stromnetz getrennt. Um z.B. bei längerer Abwesenheit unnötige Risiken und Energieverbrauch zu vermeiden, sollten die Komponenten vom Netzstrom getrennt werden.

Wartung

Überlassen Sie die Wartung im Falle ausschließlich qualifiziertem Fachpersonal. Wartung ist notwendig bei jeglicher Art von Schäden, d. h. bei beschädigten Kabeln und Steckern sowie nach Verschütten von Flüssigkeiten oder nach Herabfallen von Objekten auf die Komponenten, bei Herunterfallen von Komponenten, beim Hineingelangen von Fremdkörpern in die Komponenten und wenn die Komponenten Regen oder Feuchtigkeit ausgesetzt wurden oder die Funktion durch andere Einflüsse beeinträchtigt sein kann.

Pflege

Trennen Sie die Komponenten von der Stromversorgung bevor Sie sie reinigen. Reinigen Sie die Komponenten nur mit einem weichen, trockenen und fusselfreien Tuch bzw. mit einem Pinsel. Verwenden Sie auf keinen Fall Scheuermittel, Alkohol, Waschbenzin, Möbelpolitur oder Ähnliches.

Datensicherung:

Die Premium TV Box ist ein technisches Gerät und kann trotz großer Sorgfalt bei der Herstellung kaputt gehen. Deshalb sollten Sie wie bei jedem Computer in regelmäßigen Abständen eine Datensicherung z.B. auf einem USB Stick oder auf einer externe Festplatte durchführen.

Hinweis: Für verlorengegangene oder beschädigte Daten durch Hard- oder Softwarefehler oder durch falsche Bedienung wird keine Haftung übernommen!

Hinweis: Alle Produktabbildungen ähnlich. Änderungen vorbehalten.





2. ANSCHLÜSSE

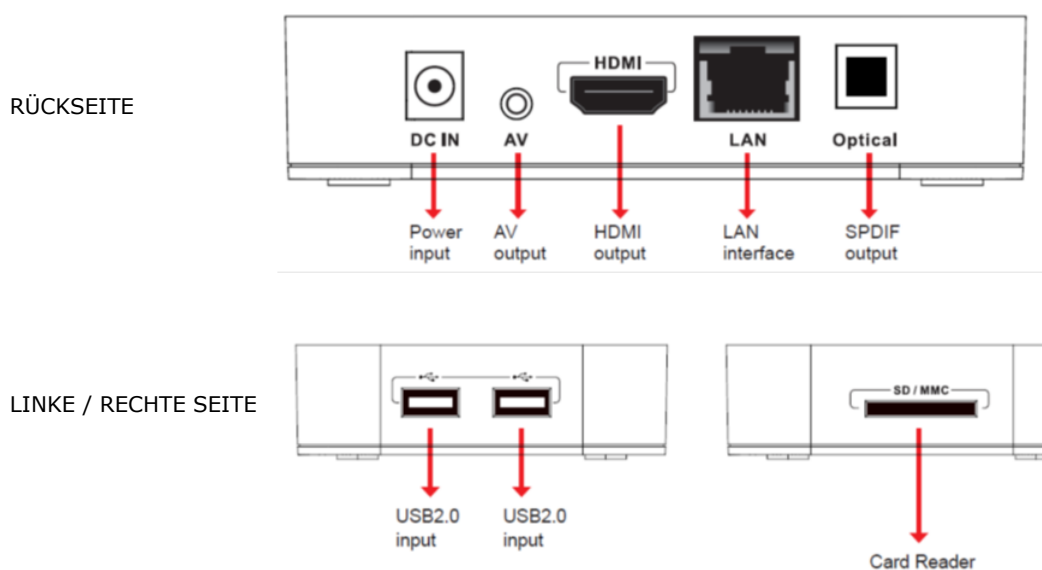

1 = Anschluss Steckernetzteil

Schließen Sie hier das mitgelieferte Netzteil an (5V/2000mA).

2 = AV Anschluss (Audio / Video)

Hier können Sie ältere TV Geräte ohne HDMI Eingang anschließen. Verwenden Sie dazu das mitgelieferte AV-Kabel.

3 = HDMI Ausgang

Verbinden Sie hier Ihr TV Gerät an. Verwenden Sie dazu ein High Speed HDMI Kabel (nicht im Lieferumfang)

4 = LAN Netzwerkanschluss

Verbinden Sie hier die TV Box mit dem Netzwerk. Alternativ können Sie die TV Box kabellos per WLAN mit dem Netzwerk verbinden. Schneller und stabiler ist jedoch die kabelgebunden Verbindung.

5 = Digitaler Audioausgang (optisch)

Hier können Sie z.B. einen AV-Verstärker anschließen. Um den optischen Audioausgang zu nutzen müssen Sie ihm im Menu

„Einstellungen“ (Settings) „Töne“ (Sound) „Audio Output Mode“ „SPDIF“ aktivieren.

6 = USB 2.0 Anschluss

7 = USB 2.0 Anschluss

Zum Anschluss externer Geräte wie z.B. USB Sticks, wirelss Tastaturen, externe Festplatten etc. stehen Ihnen zwei USB Anschlüsse zur Verfügung.

8 = SD / MMC Kartenleser

Hier können Sie eine Speicherkarte einstecken und z.B. über den Datei Browser Fotos oder Filme von der Karte ansehen.

3. FERNBEDIENUNG

Button	Function	Button	Function
	1. Drücken Sie die Power-Taste, um das Gerät auf Standby oder einzuschalten. 2. Halten Sie die Power-Taste drei Sekunden lang gedrückt, um das Gerät auszuschalten.		Drücken Sie diese Taste, um auf stumm zu schalten.
	Nummerntasten		Drücken Sie diese Taste, um einen Titel in einer Media-Datei auszuwählen.
	Drücken Sie diese Taste um den Webbrowser zu starten		Schnelltaste, um zum Hauptmenü zurückzukehren
	Drücken Sie diese Taste um zurück vom vorherigen Menu zu gelangen		Drücken Sie diese Taste, um den Auswahl-Cursor aufwärts, abwärts oder nach links und rechts zu bewegen. Drücken Sie die OK-Taste, um Ihre Auswahl zu bestätigen.
	Drücken Sie diese Taste, um die Lautstärke zu verringern.		Drücken Sie diese Taste, um die Lautstärke zu erhöhen.
	Drücken Sie diese Taste um zum nächsten Tietel zu gelangen (Audio / Video / Photo)		Drücken Sie diese Taste um zum vorherigen Tietel zu gelangen (Audio / Video / Photo)
	Drücken Sie diese Taste um die Wiedergabe zu starten oder zu unterbrechen		Drücken Sie diese Taste um die Wiedergabe zu stoppen
	Drücken Sie diese Taste, um eine Datei wiederholt abzuspielen.		Schneller Vorlauf
	Schneller Rücklauf		Drücken Sie diese Taste um den Suchdialog zu starten
	Drücken Sie diese Taste um zu Ihren APPs zu gelangen		Mit dieser Taste wechseln Sie zwischen HDMI und AV Ausgang
	Wechseln Sie in den Maus-Modus, um den Auswahl-Cursor aufwärts, abwärts oder nach links und rechts zu bewegen.		Drücken Sie diese Taste um die Tonspur bei Videos zu wechseln
	Drücken Sie diese Taste um Untertitel bei Videos auszuwählen		Drücken Sie diese Taste zum ein- und auszoomen von Webseiten
	Drücken Sie diese Taste um zum Videoarchiv zu gelangen		Drücken Sie diese Taste um zum Musikarchiv zu gelangen
	Drücken Sie diese Taste um zum Bilderarchiv zu gelangen		Schnelltaste, um zu den Systemeinstellungen zu gelangen



4. LIEFERUMFANG

- Mediaplayer
- Fernbedienung
- Netzteil
- AV-Kabel
- Bedienungsanleitung

5. MENÜFÜHRUNG

Um ein Menu aufzurufen oder eine APP zu starten bewegen Sie den Mauszeiger mit den Steuertasten auf das entsprechende Symbol und drücken Sie die OK-Taste.

Es gibt zwei verschiedene Bedienoberflächen (Launcher / TVdLauncher). Wenn Sie das Kästchen „Immer für diese Aktion verwenden“ anklicken wird dieser Menüpunkt beim Einschalten oder bei der Betätigung der „Home“ Taste auf der Fernbedienung übersprungen und Sie gelangen sofort auf die gewählte Oberfläche.

LAUNCHER MODUS

Wenn Sie den „Launcher“ wählen, gelangen Sie zur klassischen ANDROID Bedienoberfläche:

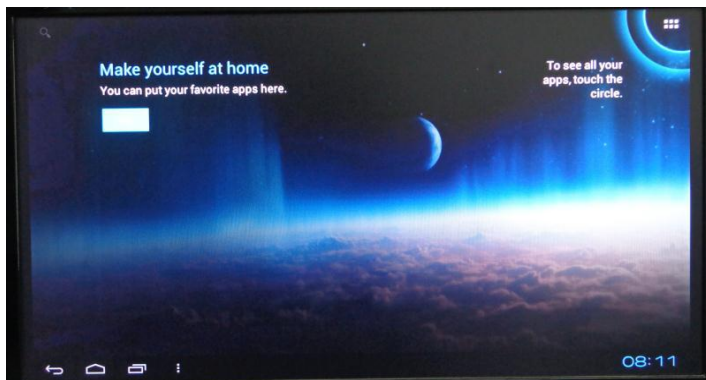

TVDLAUNCHER

Im TVdLauncher Modus ist die Bedienoberfläche für die Verwendung an TV Geräten optimiert:

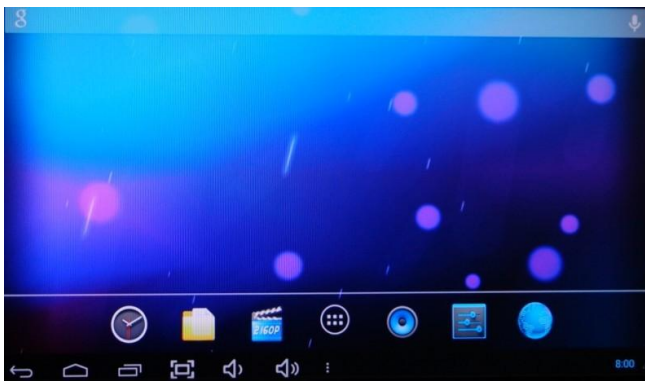

6. HAUPTMENÜ (TVdLauncher Modus)

7. ANWENDUNGEN / APPLICATIONS

Hier gelangen Sie zu den Standard – Anwendungen sowie zu den von Ihnen installierten APPs.

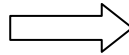
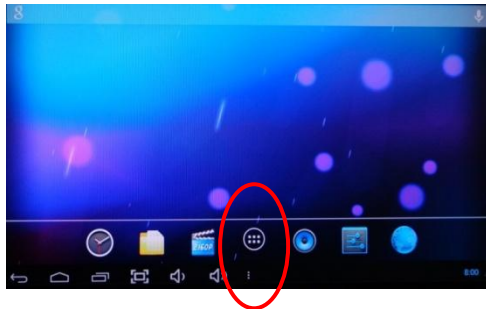

8. EINSTELLUNGEN / SETTINGS

Hier können Sie die Grundeinstellungen für die Premium TV Box vornehmen.

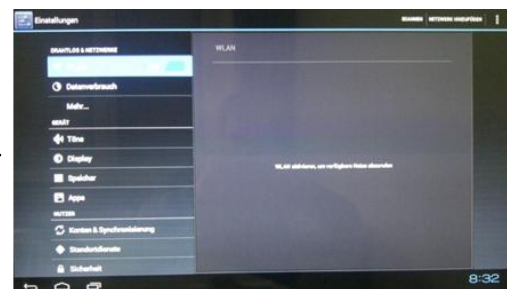
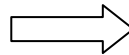

8.1 DRAHTLOSNETZWERKE / WIRELESS & NETWORKS

8.1.1 WLAN / WI-FI

Hier stellen Sie eine Verbindung zu einem WLAN Netzwerk her. Sie benötigen hierzu ggf. den Netzwerkschlüssel Ihres WLAN Netzwerkes.

Bei externem WLAN-Dongle wird ausschließlich das Modell Realtek 8188 unterstützt.

Für eine stabile und schnelle Datenverbindung wird die Netzwerkverbindung mit einem LAN Kabel empfohlen.

8.1.2 DATENVERBRAUCH / DATA USAGE

Dieses Menu zeigt eine Statistik über die Datenmenge (Datenverbrauch) über das Netzwerks an.

8.2 GERÄT / DEVICE

8.2.1 TÖNE / SOUND

Unter diesem Menüpunkt können Sie die Lautstärke, Tastentöne und Audioausgänge einstellen.

8.2.2 DISPLAY / DISPLAY

Hier können Sie die Bildeinstellungen wie Auflösung, Schriftgröße Helligkeit, Hintergrundbild etc. anpassen.



8.2.3 SPEICHER / STORAGE

In diesem Menü können Sie den Speicher verwalten und Sie erhalten zur Speicherauslastung der Premium TV Box.

8.2.4 APPS / APPS

Hier können Sie Ihre APPs verwalten, stoppen, installieren und deinstallieren.

8.3 NUTZER / PERSONAL

8.3.1 KONTEN & SYNCHRONISIERUNG / ACCOUNTS & SYNC

Um den Google Play Store nutzen zu können müssen Sie bei Google ein Benutzerkonto anlegen. Sie können auch ein bestehendes Konto verwenden und Ihre TV Box mit dem Google Benutzerkonto synchronisieren.

8.3.2 STANDORTDIENSTE / LOCATION SERVICE

Durch die Verwaltung der Standortdienste können z.B. Suchergebnisse in Webseiten für Ihren Standort angepasst werden

8.3.3 SICHERHEIT / SECURITY

Hier verwalten Sie u.a. die Gerätepasswörter und Zertifikate.

8.3.4 SPRACHE & EINGABE / LANGUAGE & INPUT

Hier stellen Sie die Menu-Sprache, Tastatur und Maus ein

8.3.5 SICHERN & WIEDERHERSTELLEN / BACKUP & RESET

Hier haben Sie die Möglichkeit Ihre Daten auf den Google Servern zu sichern oder Ihre TV Box auf den Auslieferungszustand zurück zu setzen.

ACHTUNG: Das zurücksetzen auf den Auslieferungszustand (Werkszustand) löscht alle Daten auf der TV Box.

8.4 SYSTEM / SYSTEM

8.4.1 DATUM & UHRZEIT / DATE & TIME

8.4.2 BEDIENUNGSHILFEN / ACCESSIBILITY

Benutzer mit Seeschwächen können bei der Bedienung der TV Box z.B. über die Funktion „TalkBack“ unterstützt werden. Die Einstellungen dazu werden hier vorgenommen.

8.4.3 ENTWICKLEROPTIONEN / DEVELOPER OPTIONS

In diesem Menu werden fortgeschrittene Einstellungen vorgenommen.

8.4.4 ÜBER DAS GERÄT / ABOUT DEVICE

Hier erhalten Sie Informationen zur Software und Hardware der TV Box.

9. DATEI-BROWSER

Hier können Sie die TV-Box, einen USB-Stick, eine externe Festplatte oder eine SD/MMC-Karte nach Videos & Musik & Fotos durchsuchen.

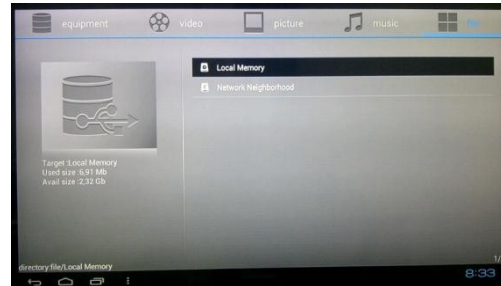
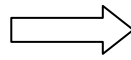
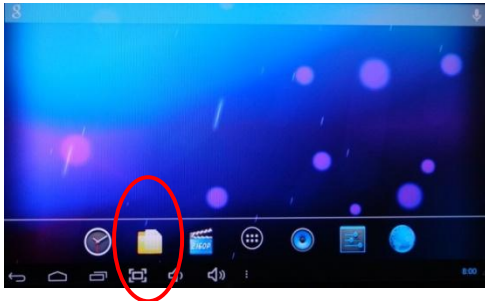

10. WEB-BROWSER

Hier können Sie auf direktem Weg zu einer gewünschten Website gelangen.

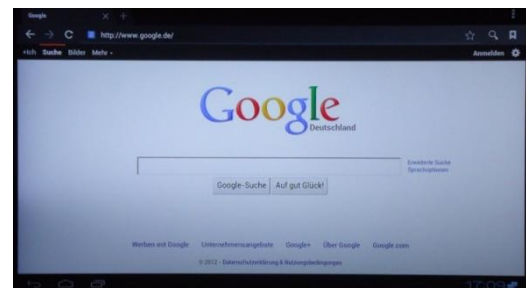
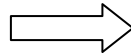
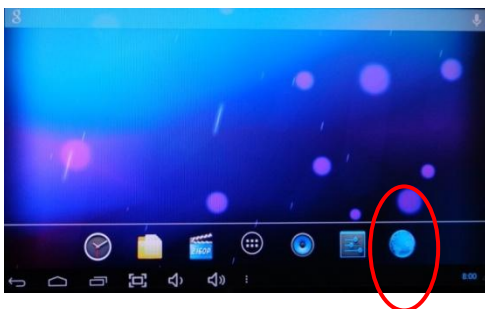

11. APPS

Im Google Play Store können Sie unzählige Programme (Applikationen = Apps) sowie Medien herunterladen. Diese sind teilweise kostenlos und teilweise kostenpflichtig. Um weitere Apps etc. zu nutzen muss die Premium TV Box mit dem Internet verbunden sein und Sie müssen bei Google ein Konto eingerichtet haben (siehe Einstellungen -> Nutzer -> Konten & Synchronisierung).

Zum Herunterladen und Installieren von zusätzlichen Apps klicken Sie im Menu „Anwendungen“ auf das Symbol „Play Store“ und folgen Sie den Anweisungen.

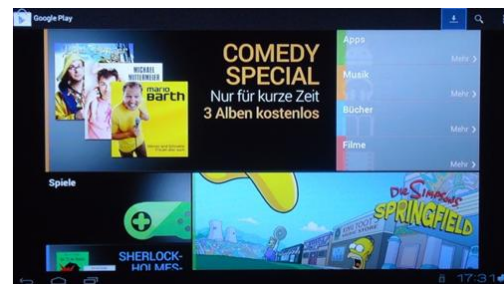
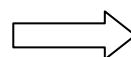



Hinweis: Das Herunterladen und Nutzen von Apps und Medien kann zusätzliche Kosten verursachen. Achten Sie auf die Hinweise im Play Store! Für zusätzlich entstehende Kosten wird keine Haftung übernommen!

APPS LÖSCHEN

Um z.B. Speicherplatz frei zu geben ist es manchmal ratsam oder notwendig nicht mehr genutzte APPS zu löschen. Gehen Sie dazu in das Menü „Einstellungen“ und dann auf „Apps“.

Suchen Sie unter dem Reiter „ALLE“ die betreffende App und klicken sie an. Klicken Sie dann auf „Deinstallieren“ um das ausgewählte Programm zu löschen. Achten Sie auf die Hinweise bei der Installation.

12. SPEZIFIKATIONEN

Artikel-Nr.	00415200
CPU	A20 Dual Core A7 2 x 1.0GHZ CPU
GPU	2D/3D/OpenGL ES2.0(AMD Z430)/OpenVG1.1 (AMDz160)@27M Tri/sec
Betriebssystem	Android 4.2
DDR RAM	1GB DDR3 DRAM
NAND-Flash	2 GB (auch 4 GB/8 GB/16 GB möglich)
Netzwerkgerät	Wireless 802. 11b/g, WAPI (Ralink 8188)/RJ45
Speichergerät	Unterstützung von externem Speicher wie USB-Host/SD/MMC-Karte
Android-APP	Youtube, Twitter, Angry Birds, Office, Gmail, Browser, Skype, Youku, Tudou, QQ***
Sprache	mehrere Sprachen
USB Interface	US2.0 host*2, USB Speicher Karte
Video	Video-Dekodierung Mpeg1/2/4, H.264, VC-1, Divx, Xvid, RM8/9/10, VP6 Videoformate: MKV, TS, TP, M2TS, RM/RMVB, BD-ISO, AVI, MPG, VOB, DAT, ASF, TRP, FLV, etc. (vollständige Formate)
Videoformate	WMV/ASF/MP4/3GP/3G2M4V/AVI/MJPEG/RV10/DivX/VC-1/MPEG-2/MPEG-4/H.263/H.264/1280*720P HDfps, 1080P/720*480 D1 30fps
Audioformate	AAC, AAC+, eAAC+, AMR-NB, AMR-WB, QCP, MP3, WMA, WAVMIDI, M4A
Videoausgang	1920*1080P, 720P, 576P, 480P, Super HD 2160P, 3D Film
Schnittstellen	Video: HDMI/AV/SPDIF/RJ45 Speicher: 2USB-HOST, SD/MMC
Spannungsversorgung	5 V/2 A



13. PROBLEMBEHANDLUNG

Warnung: Unter keinen Umständen sollten Sie versuchen, das Gerät selbst zu reparieren, da dadurch die Garantie erlischt. Öffnen Sie das Gerät nicht, da das Risiko eines Stromschlags besteht. Bevor Sie das Gerät an den Kundendienst einschicken, überprüfen Sie anhand der folgenden Tabelle, ob Sie den Fehler selbst beseitigen können. Wenn der Fehler trotzdem nicht beseitigt werden kann, wenden Sie sich an Ihren Händler.

FEHLER	BEHEBUNG
Kein Strom	Stellen Sie sicher, dass der Netzadapter in der Stockdose steckt und am Gerät angeschlossen ist. Überprüfen Sie, ob der Netzadapter defekt ist.
Auf dem Fernsehbildschirm wird kein Bild angezeigt	Schließen Sie das HDMI- oder AV-Kabel erneut an. Schließen Sie den Netzadapter erneut an; stellen Sie sicher, dass am Gerät und am Fernsehgerät jeweils derselbe Ein- bzw. Ausgabemodus eingestellt ist. Stellen Sie sicher, dass Ihr Fernsehgerät eingeschaltet ist.
Es ist kein Ton oder nur verzerrte Laute zu hören	Überprüfen Sie den Lautstärkereglern und ob das Gerät korrekt an das Fernsehgerät angeschlossen ist. Stellen Sie sicher, dass die Lautsprecher korrekt angeschlossen sind.
Kein Ton- oder Bildsignal	Überprüfen Sie, ob das Kabel korrekt angeschlossen ist. Stellen Sie sicher, dass der Verstärker richtig eingestellt ist. Schließen Sie den Netzadapter erneut an. Stellen Sie sicher, dass am Gerät und am Fernsehgerät jeweils derselbe Ein- bzw. Ausgabemodus eingestellt ist.
Die Fernbedienung funktioniert nicht	Zeigen Sie mit der Fernbedienung genau auf den Sensor auf der Vorderseite des Gerätes. Stellen Sie sicher, dass die Fernbedienung nicht zu weit vom Gerät entfernt ist. Wechseln Sie die Batterien der Fernbedienung.
Das Gerät reagiert bei der Wiedergabe nicht auf einige der Bedienungsbefehle	Funktionen sind eventuell nicht verfügbar. Weitere Informationen entnehmen Sie bitte dem Benutzerhandbuch. Sollte das System angehalten werden, starten Sie das Gerät neu (Netzversorgung neu anschließen).
Bei der Wiedergabe von Filmen ist kein Ton zu hören	Der Audio-Codec wird eventuell nicht vom Player unterstützt. Im Wiedergabemenü können Sie die Audioeinstellungen ändern. Überprüfen Sie die Lautstärkeeinstellungen. Überprüfen Sie, ob das Kabel korrekt angeschlossen ist. Stellen Sie sicher, dass am Gerät und am Fernsehgerät jeweils derselbe Ein- bzw. Ausgabemodus eingestellt ist.
Der USB-Stick & die SD/MMC-Karte können nicht gelesen werden	Das USB-Stick-Format ist nicht kompatibel mit dem Gerät. Kann nur der USB-Stick nicht gelesen werden, starten Sie bitte das Gerät neu.
Kein Ton mit HDMI-Verbindung	Stellen Sie sicher, dass am Gerät und am Fernsehgerät jeweils derselbe Ein- bzw. Ausgabemodus eingestellt ist. Überprüfen Sie die Fernsehhereinstellungen. Überprüfen Sie die Lautstärkeeinstellungen.
Auf dem Fernsehbildschirm wird kein Bild angezeigt und die Player-LED blinkt.	Schalten Sie das Gerät aus, warten Sie 30 Sekunden und schalten Sie es wieder ein. Überprüfen Sie die HDMI-Verbindung oder tauschen Sie das HDMI-Kabel wenn nötig aus. Stellen Sie die Ausgabeauflösung des Gerätes auf 720P.



PREMIUM TV-BOX FOR ANDROID 4.2

Dear Customer

Thank you for choosing this product. For optimum performance and safety, please read these instructions carefully before connecting, operating or adjusting this product. Please keep this manual in a safe place.

The Premium Android TV box is a small computer with the Android operating system which, for example, is used in many smart phones and tablet PCs. You can use it to surf the internet, view pictures, films and music, or download and play games from the Google Play Store for example.

CONTENTS

1. Safety instructions
2. Connections
3. Remote control
4. Scope of delivery
5. Menu navigation
6. Main menu (TVdLauncher mode)
7. Applications
8. Settings
9. File browser
10. Web browser
11. Apps
12. Specifications
13. Troubleshooting

1. SAFETY INSTRUCTIONS

General

Read, observe and adhere to the following safety instructions. Please keep the operating manual. Observe all the warning notices on the components and in the operating manual.

Proper use

The components are solely designed for operation indoors. Connect them as specified in the operating instructions. Only use accessories which have been recommended by the manufacturer.

Humidity

Select an installation location for the components which does not have a high level of relative humidity and is free of moisture. Never use the components near water. Moisture can bypass the electrical insulation and pose a lethal danger, as it can for all products not specially designed to be water-resistant. The components may not be exposed to dripping or sprayed water.

Product protection

Do not under any circumstances expose the components to high levels of humidity. Extreme temperature fluctuations, humidity and extended exposure to light can damage the components and alter their appearance. Make sure that no foreign objects or liquids enter the components.



Positioning

The components are solely designed for use indoors.

Do not position the components near sources of heat, heaters, heating valves, ovens or other heat-producing devices. The components may only be stored and operated in the temperature range stated. The components heat up during operation.

Connection

The components must only be connected to the specified rated voltage!

All cables must be positioned in such a way that there is no danger of them being damaged (e.g. being stepped on, placed under furniture etc.). Never remove cables by pulling the cable; instead, always hold the plug when disconnecting.

In stand-by mode, the components are not completely disconnected from the mains supply. To avoid any unnecessary hazards or energy consumption during longer absences, the components should be disconnected from the mains supply.

Maintenance

Maintenance on the product may only be performed by persons qualified to do so. Maintenance is necessary in all cases of damage, i.e. in the case of damaged cables and plugs, as well as after liquid spills or objects falling on the components, components falling down, foreign bodies entering the components, exposure of components to rain or humidity, or other influences impairing the functioning of the components.

Looking after the product

Disconnect the components from the power supply before cleaning them. Always clean the components with a soft, dry and lint-free cloth, or with a brush. Do not under any circumstances use scouring powder, alcohol, benzene, furniture polish or similar substances.

Data backup:

The Premium TV box is a technical device and can still become faulty despite great care being taken during manufacture. Just like with any computer, you should therefore regularly back up data, e.g. on a USB stick or an external hard drive.

Note: We accept no liability for lost or damaged data due to hardware or software faults and errors, or due to incorrect operation!



Note: All product images similar. We reserve the right to make changes.



2. CONNECTIONS

Back

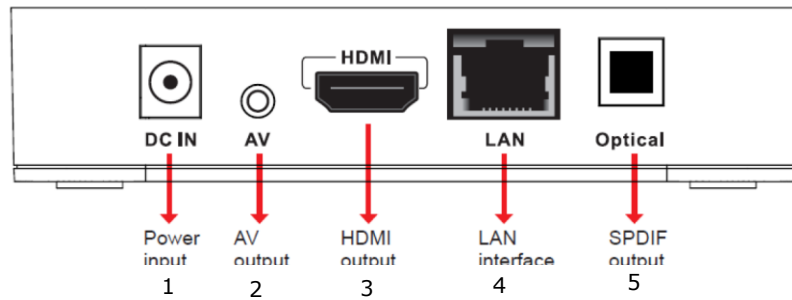

Left/right side



1 = Connection for plug-in power adapter

Connect the power adapter included here (5V/2000mA)

2 = AV connection (audio/video)

You can connect older TVs without an HDMI input here. Use the AV cable supplied for this

3 = HDMI output

Connect your TV here. To do so, use a High Speed HDMI cable (not supplied)

4 = LAN network connection

Connect the TV box to the network here. Alternatively, you can connect the TV box wirelessly to the network using Wi-Fi. However, connection via cable is faster and more stable.

5 = Digital audio output (optical)

You can, for example, connect an AV amplifier here. To use the optical audio output, you must activate it in the menu

Settings" → "Sound" → "Audio Output Mode" → "SPDIF".

6 = USB 2.0 port



























7 = USB 2.0 port

There are two USB ports allowing you to connect external devices such as USB sticks, wireless keyboards, external hard drives, etc.

8 = SD/MMC card reader

You can insert a memory card here and, for example, use the file browser to look at photos or films on the card.

3. REMOTE CONTROL

Button	Function	Button	Function
	<ol style="list-style-type: none"> 1. Press the power button to switch the device on or to standby. 2. Press the power button for 3 seconds to switch off the device. 		Press this button to mute.
	Number buttons		Choose function menu of corresponding application in video / music / photo / website
	Fast key to Browser page		Shortcut to return to the main menu
	Back to previous menu / page		Press this button to move the selection cursor up, down, left or right. Press the OK button to confirm your selection.
	Press this button to decrease the volume		Press this button to increase the volume
	Use to go to next file (Audio / Video / Photo)		Use to go to previous file (Audio / Video / Photo)
	Press to Play / Pause		Press to stop playback
	Press to repeat one file		Press to fast forward the current file
	Press to fast rewind the current file		Press to access web search page
	Fast key to application page		Fast key to switch HDMI / AV out
	Fast key to mouse / up/down/left/right mode		Fast key to select audio track on a media file
	Choose subtitles when playing movies		Press to zoom in/out on web pages
	Fast key to movie archive		Fast key to music archive
	Fast key to foto archive		Fast key to system set up

4. SCOPE OF DELIVERY

- Media player
- Remote control
- Power adapter
- AV cable
- Operating manual

5. MENU NAVIGATION

To open a menu or start an APP, move the mouse pointer over the particular symbol using the control buttons and press the OK button.

There are two different user interfaces (Launcher and TVdLauncher).

If you check the "Always use this app" box, this menu item is skipped when switching on or if the "Home" button is pressed on the remote control and you go straight to the selected interface.

LAUNCHER MODE

If you select the "Launcher", you go to the classic ANDROID user interface:

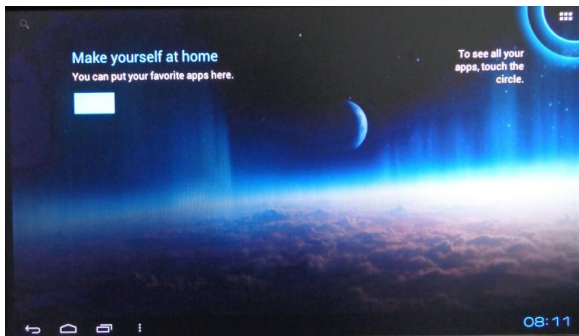

TVDLAUNCHER

In TVdLauncher mode the user interface is optimised for use on TVs:

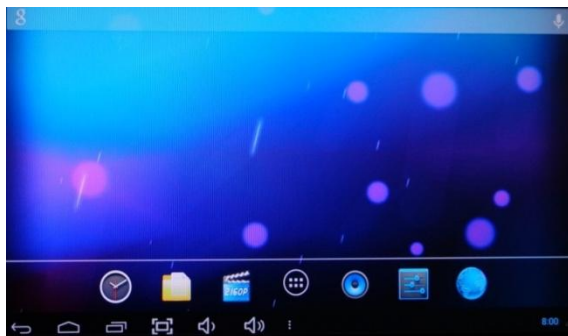

6. MAIN MENU (TVDLAUNCHER MODE)

7. APPLICATIONS

From here you can go to the standard applications or the APPS that you have installed.



8. SETTINGS

Here you can perform the basic settings for the Premium TV box.

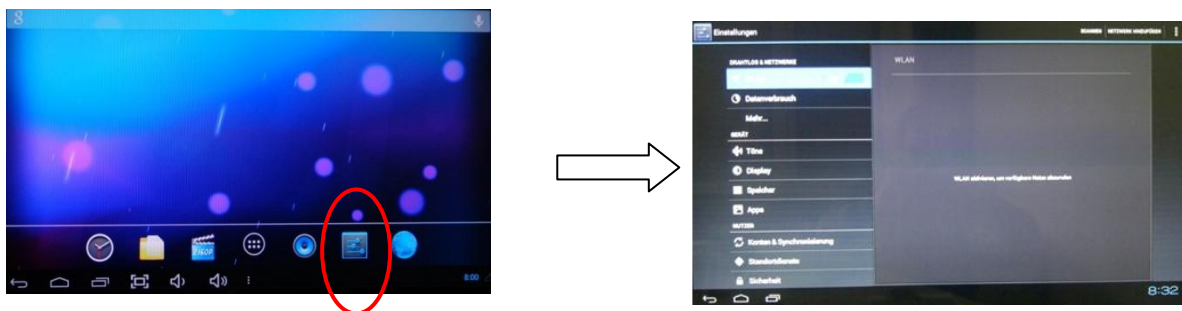

8.1 WIRELESS NETWORKS

8.1.1 WI-FI

Here you create a connection to a Wi-Fi network. To do this you may need the network key of your Wi-Fi network.

With an external Wi-Fi dongle only the Realtek 8188 model is supported.

For quick and stable data transmission we recommend a network connection with a LAN cable.

8.1.2 DATA USAGE

This menu displays statistics on the data quantity (data usage) sent over the network.

8.2 DEVICE

8.2.1 SOUND

This menu item lets you set the volume, button sounds and audio outputs.

8.2.2 DISPLAY

Here you can adapt the screen settings such as the resolution, font size, brightness, background image, etc.

8.2.3 STORAGE

This menu lets you manage the memory and see how much memory is available on your Premium TV box.



8.2.4 APPS

Here you can manage, stop, install and uninstall your APPs.

8.3 PERSONAL

8.3.1 ACCOUNTS & SYNC

You need to create a user account with Google to use the Google Play Store. You can also use an existing account and synchronise your TV box with the Google user account.

8.3.2 LOCATION SERVICE

The location service, for example, lets you adapt web searches to your location.

8.3.3 SECURITY

Here you manage device passwords, certificates, etc.

8.3.4 LANGUAGE & INPUT

Here you set the menu language, keyboard and mouse

8.3.5 BACKUP & RESET

Here you are able to back up your data on the Google servers or reset your TV box to the factory settings.

CAUTION: Resetting to the factory settings deletes all the data on the TV box.

8.4 SYSTEM

8.4.1 DATE & TIME

8.4.2 ACCESSIBILITY

Users with impaired vision can, for example, use the “talkback” function to assist them when operating the tv box. The settings for this are performed here.

8.4.3 DEVELOPER OPTIONS

Advanced settings are performed in this menu.

8.4.4 ABOUT DEVICE

Here you get information about the TV box software and hardware.

9. FILE BROWSER

Here you can search the TV box, a USB stick, an external hard drive or an SD/MMC card for videos, music & photos.

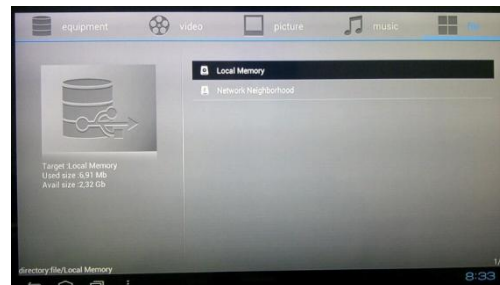
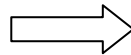
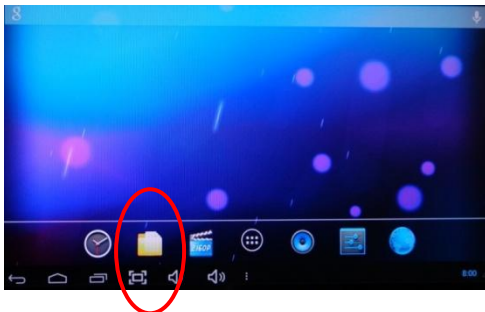

10. WEB BROWSER

You can go to a web site directly from here.

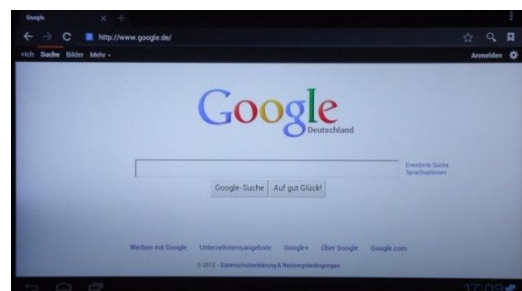
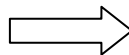
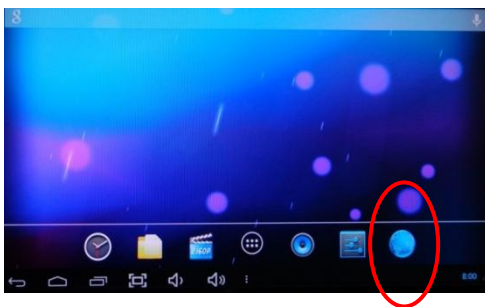

11. APPS

The Google Play Store has a multitude of programs (applications = apps) and media that you can download. Some of them are free and for some there is a charge. To use other apps, etc., the Premium TV box must be connected to the internet and you must have an account set up with Google (see Settings → Users → Accounts & sync).

To download and install additional apps, click the "Play Store" symbol in the "Applications" menu and follow the instructions.

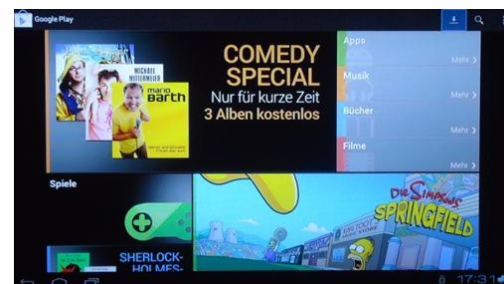
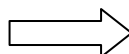
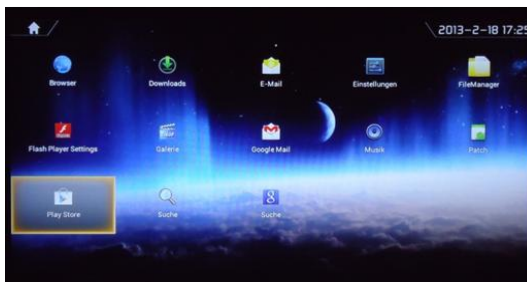

Note: You may be charged extra for downloading and using apps and media. Pay attention to the information in the Play Store! We will not accept responsibility for any additional costs that may occur!

13.TROUBLESHOOTING

Warning: Under no circumstances should you attempt to repair the device as this will invalidate the warranty. Do not open the device because there is a risk of an electric shock. Before sending the device to customer service, use the following table to see if you can rectify the fault yourself. If the fault still cannot be remedied, contact your dealer.

FAULT	REMEDY
No power	Ensure that the mains adapter is plugged in and connected to the device. Check whether the mains adapter is faulty.
No picture is shown on the TV screen	Connect the HDMI or AV cable once again. Connect the mains adapter once again; ensure that the device and TV are set to the same input or output mode. Ensure that your TV is switched on.
No sound or only distorted noise can be heard	Check the volume controller and that the device is connected correctly to the TV. Check that the loudspeakers are connected correctly.
No sound or picture signal	Check that the cable is connected correctly. Ensure that the amplifier is set correctly. Connect the mains adapter once again. Ensure that the device and TV are set to the same input or output mode.
The remote control does not work	Point the remote control exactly at the sensor on the front of the device. Ensure that the remote control is not too far away from the device. Replace the batteries in the remote control.
When playing back, the device does not respond to some of the operating commands.	Some functions may not be available. Consult the owner's manual for more information. If the system is stopped, restart the device (reconnect to the power supply).
When playing films no sound can be heard.	The audio codec may not be supported by the player. You can change the audio settings in the playback menu. Check the volume settings. Check that the cable is connected correctly. Ensure that the device and TV are set to the same input or output mode.
The USB stick & SD/MMC card cannot be read	The format of the USB stick is not compatible with the device. If only the USB stick cannot be read, please restart the device.
No sound with HDMI connection	Ensure that the device and TV are set to the same input or output mode. Check the TV settings. Check the volume settings.
No picture is shown on the TV screen and the player LED flashes.	Switch the device off, wait 30 seconds and switch it back on. Check the HDMI connection or replace the HDMI cable if necessary. Set the output resolution of the device to 720P.

PREMIUM TV-BOX POUR ANDROID 4.2

Cher client,

Nous vous remercions d'avoir choisi ce produit. Afin de garantir une performance et une sécurité optimales, vous êtes invité à lire avec attention ces instructions avant le raccordement, l'exploitation ou le réglage de l'appareil. Veuillez conserver soigneusement ces instructions.

Le Premium TV Box est un petit ordinateur doté d'un système d'exploitation Android tel qu'on en trouve sur de nombreux smartphones et tablettes. Il vous permet de surfer sur Internet, de regarder des images et des films, d'écouter de la musique ou, par exemple, de jouer à des jeux téléchargés dans le Google Play Store.

SOMMAIRE

1. Consignes de sécurité
2. Branchements
3. Télécommande
4. Contenu de la livraison
5. Guidage de menu
6. Menu principal (TVdLauncher Mode)
7. Applications (Applications)
8. Réglages (Settings)
9. Explorateur de fichiers (File Browser)
10. Navigateur Web
11. Apps
12. Caractéristiques
13. Résolution des problèmes

1. CONSIGNES DE SÉCURITÉ

Généralités

Veuillez lire, suivre et respecter les consignes de sécurité suivantes. Veuillez conserver ce mode d'emploi. Veuillez tenir compte de tous les avertissements indiqués sur les éléments et dans le mode d'emploi.

Utilisation conforme

Les éléments sont exclusivement conçus pour une exploitation à l'intérieur de bâtiments. Raccordez-les tel que décrit dans le mode d'emploi. N'utilisez que des accessoires recommandés par le fabricant.

Humidité

Choisissez comme emplacement pour les éléments des lieux exempts d'humidité relative élevée ou exempts de toute humidité. N'utilisez jamais les éléments à proximité d'eau. L'humidité peut, comme sur tous les produits qui ne sont pas spécialement construits à cet effet, s'infiltrer dans les appareils en dépit de l'isolation électrique et représenter un danger de mort. N'exposez les éléments ni à des gouttes d'eau ni à des éclaboussures.

Protection du produit

N'exposez jamais les éléments à une forte humidité. De fortes variations de température, l'humidité ainsi qu'une exposition prolongée aux rayons du soleil peuvent endommager les éléments et en modifier l'aspect extérieur. Veillez à ce qu'aucun corps étranger ou liquide ne pénètre dans les éléments.

Emplacement

Les éléments sont exclusivement conçus pour une exploitation à l'intérieur de bâtiments.

Ne placez pas les éléments à proximité de sources de chaleur, de chauffages, de robinets de chauffage, de chaudières ou d'autres appareils dégageant de la chaleur. Les éléments ne doivent être stockés et utilisés que dans la plage de température indiquée. Les éléments chauffent lors de leur fonctionnement.

Raccordement

Ne raccordez les éléments qu'à la tension indiquée !

Les câbles doivent tous être placés de telle sorte qu'ils ne risquent pas d'être détériorés (p. ex. par une circulation régulière, par des meubles, etc.). Lorsque vous débranchez un câble, ne tirez jamais sur celui-ci mais uniquement sur la fiche elle-même.

En mode de veille, les éléments ne sont pas complètement coupés du secteur. Pour éviter des risques et une consommation d'énergie inutiles, par exemple lors d'une absence prolongée, coupez les éléments du secteur.

Maintenance

Ne confiez la maintenance nécessaire qu'à des professionnels qualifiés. Des travaux de maintenance sont nécessaires après tout type de dommages, p. ex. si les câbles ou les fiches sont endommagés ainsi qu'après l'écoulement de liquides ou la chute d'objets sur les éléments, si les éléments sont tombés ou s'ils ont été soumis à la pluie ou à l'humidité, ou encore s'ils ne fonctionnent plus correctement pour d'autres raisons.

Entretien

Coupez les éléments du secteur avant de les nettoyer. Pour nettoyer les éléments, utilisez uniquement un chiffon doux, sec et non pelucheux ou un pinceau. N'utilisez en aucun cas des produits abrasifs, de l'alcool, de l'essence de nettoyage, des produits d'entretien pour meubles ou des produits similaires.

Sauvegarde de données :

Le Premium TV Box est un appareil technique et peut tomber en panne malgré le soin apporté à sa fabrication. C'est pourquoi nous vous recommandons, comme pour n'importe quel ordinateur, d'effectuer régulièrement une sauvegarde des données sur une clé USB ou un disque dur externe.

Remarques : Nous ne saurions être tenu responsables des données perdues ou endommagées suite à une erreur de matériel ou de logiciel, ou à une mauvaise utilisation.



Remarques : Les images des produits correspondent à peu près. Sous réserve de modifications.

2. BRANCHEMENTS

VUE DE DOS

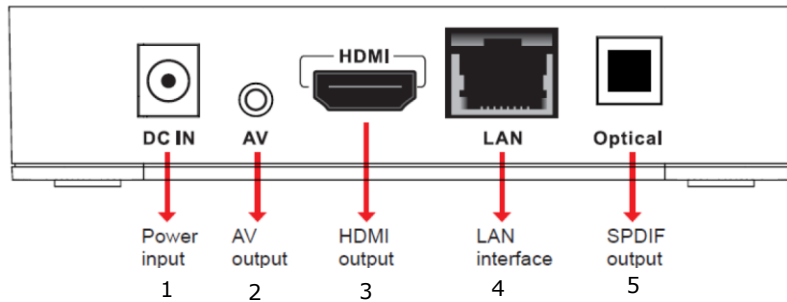

COTE GAUCHE / C



1 = Prise du chargeur

Branchez ici le chargeur fourni (5V / 2000mA)

2 = Prise AV (audio / vidéo)

Vous branchez ici des téléviseurs plus anciens ne disposant pas d'une entrée HDMI. Utilisez pour cela le câble AV fourni

3 = Sortie HDMI

Raccordez ici votre téléviseur. Utilisez pour cela un câble HDMI High Speed (pas compris dans la livraison)

4 = Prise LAN

Connectez ici votre TV Box au réseau. Vous pouvez également connecter votre TV Box au réseau grâce au Wi-Fi. La connexion par câble est cependant plus rapide et plus stable.

5 = Sortie audio numérique (optique)

Vous pouvez ici un amplificateur AV, par exemple. Afin de pouvoir utiliser la sortie audio optique, vous devez l'activer dans le menu

« Réglages » (Settings) « Son » (Sound) « Audio Output Mode » « SPDIF ».

6 = Port USB 2.0















7 = Port USB 2.0

Vous disposez de deux ports USB pour le raccordement d'appareils externes tels que les clés USB, les claviers sans fils, les disques durs externes, etc.

8 = Lecteur de carte SD / MMC

Vous pouvez ici insérer une carte mémoire et par exemple regarder les photos ou les films sauvegardés sur la carte par le biais de l'explorateur de fichiers.

3. TÉLÉCOMMANDE

Button	Function	Button	Function
	1. Press the power button to switch the device on or to standby. 2. Press the power button for 3 seconds to switch off the device.		Press this button to mute.
	Number buttons		Choose function menu of corresponding application in video / music / photo / website
	Fast key to Browser page		Shortcut to return to the main menu
	Back to previous menu / page		Press this button to move the selection cursor up, down, left or right. Press the OK button to confirm your selection.
	Press this button to decrease the volume		Press this button to increase the volume
	Use to go to next file (Audio / Video / Photo)		Use to go to previous file (Audio / Video / Photo)
	Press to Play / Pause		Press to stop playback
	Press to repeat one file		Press to fast forward the current file
	Press to fast rewind the current file		Press to access web search page
	Fast key to application page		Fast key to switch HDMI / AV out
	Fast key to mouse / up/down/left/right mode		Fast key to select audio track on a media file
	Choose subtitles when playing movies		Press to zoom in/out on web pages
	Fast key to movie archive		Fast key to music archive
	Fast key to foto archive		Fast key to system set up

4. CONTENU DE LA LIVRAISON

- Lecteur multimédia
- Télécommande
- Bloc d'alimentation
- Câble AV
- Mode d'emploi

5. GUIDAGE DE MENU

Pour afficher un menu ou lancer une App, placez le curseur de la souris sur le symbole correspondant à l'aide des touches directionnelles, puis appuyez sur la touche OK.

Il existe deux interfaces utilisateur différentes (Launcher / TVdLauncher).

Si vous cochez la case « Toujours utiliser pour cette action », ce point de menu sera ignoré lors de la mise en marche ou de l'actionnement de la touche « Home » et vous accédez directement à l'interface utilisateur souhaitée.

MODE LAUNCHER

Si vous sélectionnez le mode « Launcher », vous accédez à l'interface utilisateur classique ANDROID :

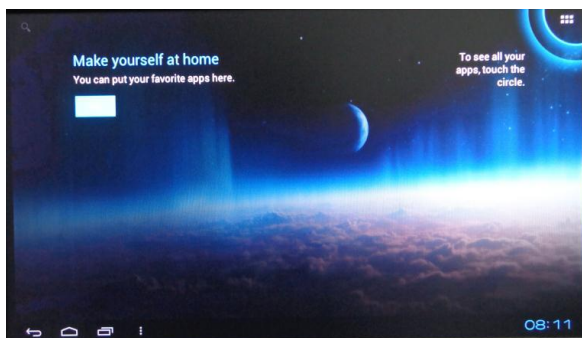

TVDLAUNCHER

Dans le mode TVdLauncher, l'interface utilisateur est optimisée pour les téléviseurs :

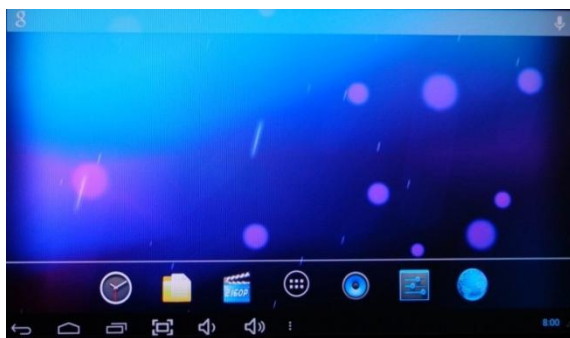

6. MENU PRINCIPAL (TVdLauncher Mode)

7. APPLICATIONS / APPLICATIONS

Vous accédez ici aux applications standard ainsi qu'à celles que vous avez installées.

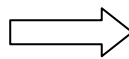
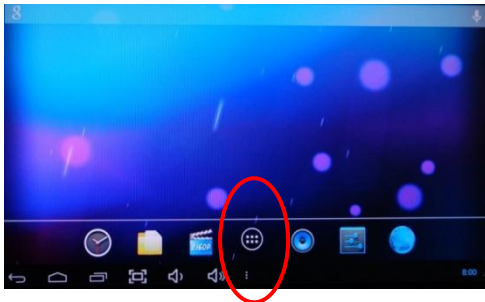

8. REGLAGES / SETTINGS

Vous pouvez effectuer ici les réglages de base de votre Premium TV Box.

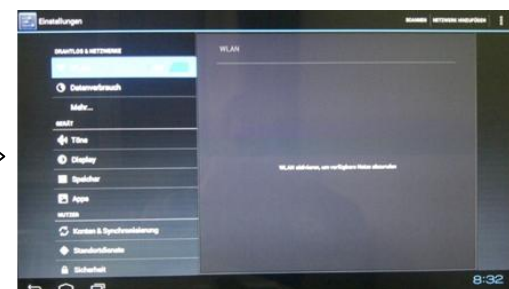
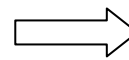
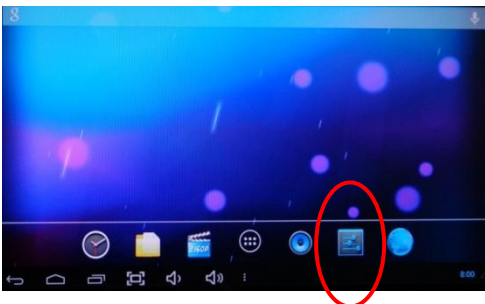

8.1 RESEAUX SANS FILS / WIRELESS & NETWORKS

8.1.1 WI-FI / WLAN

Vous pouvez établir ici une connexion avec un réseau Wi-Fi. Pour ce faire, vous aurez éventuellement besoin de la clé réseau du réseau Wi-Fi.

Dans le cas d'un dongle Wi-Fi externe, seul le modèle Realtek 8188 est compatible.

Pour une connexion stable et rapide, nous recommandons une connexion par câble LAN.

8.1.2 DONNEES UTILISEES / DATA USAGE

Ce menu affiche une statistique sur le volume de données utilisées sur le réseau.

8.2 APPAREIL / DEVICE

8.2.1 SON / SOUND

Ce point de menu vous permet de régler le volume sonore, les tonalités des touches et les sorties audio.

8.2.2 ÉCRAN / DISPLAY

Vous pouvez régler ici la résolution, la taille des caractères, la luminosité, le fond d'écran, etc.



8.2.3 MEMOIRE / STORAGE

Ce menu vous permet de gérer la mémoire et d'obtenir des informations sur l'état de la mémoire de votre Premium TV Box.

8.2.4 APPS / APPS

Vous pouvez ici gérer, arrêter, installer et désinstaller vos Apps.

8.3 UTILISATEUR / PERSONAL

8.3.1 COMPTE ET SYNCHRONISATION / ACCOUNTS & SYNC

Afin de pouvoir utiliser le Google Play Store, vous devez vous créer un compte Google. Vous pouvez également utiliser un compte existant et synchroniser votre TV Box avec le compte Google.

8.3.2 GEOLOCALISATION / LOCATION SERVICE

Grâce à la gestion de la géolocalisation, les résultats de recherche de pages Web peuvent être adaptés en fonction de votre position géographique.

8.3.3 SECURITE / SECURITY

Vous pouvez gérer ici les mots de passe des appareils et les certificats, entre autres.

8.3.4 LANGUE ET SAISIE / LANGUAGE & INPUT

Vous pouvez régler ici la langue du menu, le clavier et la souris.

8.3.5 SAUVEGARDE ET REMISE A ZERO / BACKUP & RESET

Vous avez ici la possibilité de sauvegarder vos données sur le serveur Google ou restaurer les réglages d'usine de votre TV Box.

ATTENTION : La restauration des réglages d'usine efface toutes les données qui se trouvent sur votre TV Box.

8.4 SYSTEME / SYSTEM

8.4.1 DATE ET HEURE / DATE & TIME

8.4.2 ACCESSIBILITE / ACCESSIBILITY

Les utilisateurs malvoyants disposent de la fonction « TalkBack », qui leur permet d'utiliser le TV Box plus facilement. Les réglages pour cette fonction s'effectuent ici.

8.4.3 OPTIONS POUR DEVELOPPEURS / DEVELOPER OPTIONS

Ce menu permet d'effectuer des réglages avancés.

8.4.4 À PROPOS DE L'APPAREIL / ABOUT DEVICE

Vous pouvez obtenir ici des informations sur les logiciels et le matériel du TV Box.

9. EXPLORATEUR DE FICHIERS

Vous pouvez rechercher ici des vidéos, de la musique et des photos dans votre TV Box, une clé USB, un disque dur externe ou une carte SD / MMC.

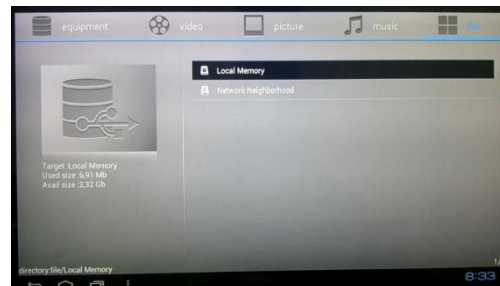
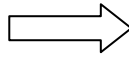
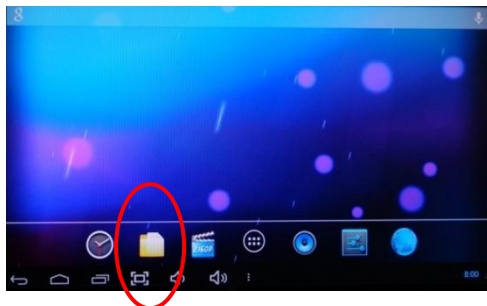

10. NAVIGATEUR WEB

Ici, vous pouvez accéder directement au site Web de votre choix.

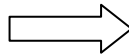
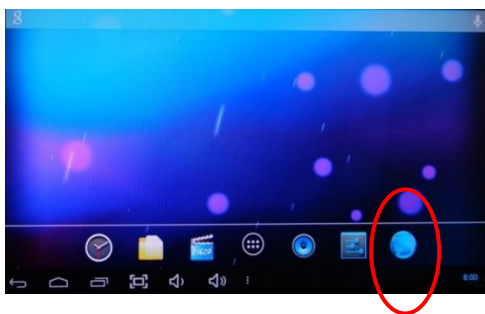

11. APPS

Le Google Play Store vous permet de télécharger une multitude de programmes (applications = Apps) et de données multimédia. Certains sont gratuits, d'autres payants. Afin de pouvoir utiliser des Apps supplémentaires, votre Premium TV Box doit être connecté à Internet et vous devez disposer d'un compte Google (cf. Réglages Utilisateur Comptes et synchronisation).

Afin de télécharger et installer des Apps supplémentaires, cliquez sur le symbole « Play Store » dans le menu « Applications » et suivez les instructions.

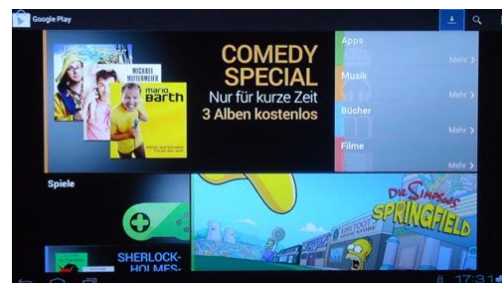
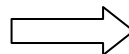
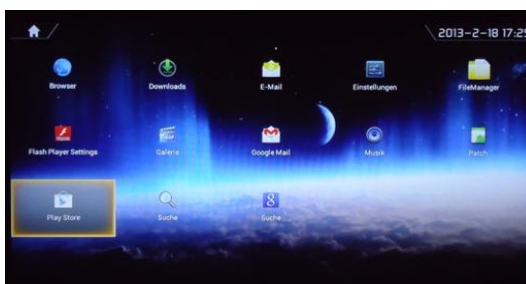

Remarques : Le téléchargement et l'utilisation d'Apps et de données multimédia peuvent entraîner des frais supplémentaires. Tenez compte des remarques dans le Play Store ! Nous ne saurions être tenu responsables des frais supplémentaires engendrés.



SUPPRIMER DES APPS

Il est parfois judicieux ou nécessaire de supprimer des Apps devenues inutiles, pour libérer de la mémoire, par ex. Pour cela, rendez-vous dans le menu « Réglages », puis sélectionnez « Apps ».

Recherchez dans l'onglet « TOUS » l'App concernée et cliquez dessus. Cliquez ensuite sur « Désinstaller » pour supprimer le programme sélectionné. Tenez compte des indications fournies lors de l'installation.

12. CARACTERISTIQUES

Référence	00415200
UC	A20 Dual Core A7 2 x 1.0GHZ CPU
GPU	2D/3D/OpenGL ES2.0(AMD Z430)/OpenVG1.1 (AMDz160)@27M Tri/sec
Système d'exploitation	Android 4.2
DDR RAM	1GB DDR3 DRAM
Flash NAND	2 GB (versions 4 Go/8 Go/16 Go également disponibles)
Appareil réseau	Wireless 802 11b/g, WAPI (Ralink 8188)/RJ45
Appareil mémoire	Support d'une mémoire externe, par ex. une carte USB-Host / SD / MMC
Apps Android	Youtube, Twitter, Angry Birds, Office, Gmail, Navigateur, Skype, Youku, Tudou, QQ***
Langue	Plusieurs langues disponibles
Interface USB	US2.0 host*2, carte mémoire USB
Vidéo	Décodage vidéo Mpeg1/2/4, H.264, VC-1, Divx, Xvid, RM8/9/10, VP6 Formats vidéo : MKV, TS, TP, M2TS, RM/RMVB, BD-ISO, AVI, MPG, VOB, DAT, ASF, TRP, FLV, etc. (formats complets)
Formats vidéo	WMV/ASF/MP4/3GP/3G2M4V/AVI/MJPEG/RV10/DivX/VC-1/MPEG-2/MPEG-4/H.263/H.264/1280*720P Hdfps, 1080P/720*480 D1 30fps
Formats audio	AAC, AAC+, eAAC+, AMR-NB, AMR-WB, QCP, MP3, WMA, WAVMIDI, M4A
Sortie vidéo	1920*1080P, 720P, 576P, 480P, Super HD 2160P, film 3D
Interfaces	Vidéo : HDMI/AV/SPDIF/RJ45 Mémoire : 2USB-HOST, SD / MMC
Alimentation	5 V / 2 A

13. DEPANNAGE

Avertissement : N'essayez en aucun cas de réparer vous-même l'appareil car ceci entraînerait la perte de la garantie. N'ouvrez pas l'appareil car vous risquez de vous électrocuter. Avant d'envoyer l'appareil au service client, essayez de résoudre vous-même le problème à l'aide du tableau suivant. Si le problème persiste, adressez-vous à votre distributeur.

RÉSOLUTION	DE PROBLÈMES
Pas de courant	Assurez-vous que l'adaptateur réseau soit branché sur le secteur et raccordé à l'appareil. Contrôlez que l'adaptateur réseau ne soit pas défectueux.
Aucune image n'apparaît sur l'écran du téléviseur	Raccordez de nouveau le câble HDMI ou AV. Raccordez de nouveau l'adaptateur réseau et assurez-vous que l'appareil et le téléviseur soient réglés sur les mêmes entrées et sorties. Assurez-vous que votre téléviseur est mis en marche.
Pas de son ou son déformé	Contrôlez le réglage du volume et que l'appareil soit correctement raccordé au téléviseur. Assurez-vous que les haut-parleurs soient correctement branchés.
Pas de signal audio ou optique	Contrôlez que le câble soit correctement branché. Assurez-vous que les réglages de l'amplificateur soient corrects. Raccordez de nouveau l'adaptateur réseau. Assurez-vous que l'appareil et le téléviseur soient réglés sur les mêmes entrées et sorties.
La télécommande ne fonctionne pas	Pointez la télécommande exactement sur le capteur situé à l'avant de l'appareil. Assurez-vous que la télécommande ne soit pas trop éloignée de l'appareil. Remplacez les piles de la télécommande.
L'appareil ne réagit pas à certaines commandes lors de la lecture	Il se peut que des fonctions ne soient pas disponibles. Pour plus d'informations, veuillez consulter le manuel de l'utilisateur. Si le système bloque, redémarrez l'appareil (rebranchez la connexion réseau).
Aucun son lors de la lecture de films	Il se peut que le codec audio ne soit pas compatible avec le lecteur. Vous pouvez modifier les réglages audio dans le menu de lecture. Contrôlez les réglages du son. Contrôlez que le câble soit correctement branché. Assurez-vous que l'appareil et le téléviseur soient réglés sur les mêmes entrées et sorties.
Impossible de lire la clé USB ou la carte SD / MMC	Le format de la clé USB n'est pas compatible avec l'appareil. Si la clé USB ne peut pas être lue, veuillez redémarrer l'appareil.
Pas de son avec le raccordement HDMI	Assurez-vous que l'appareil et le téléviseur soient réglés sur les mêmes entrées et sorties. Contrôlez les réglages du téléviseur. Contrôlez les réglages du son.
Aucune image n'apparaît sur l'écran du téléviseur et la LED du lecteur clignote.	Éteignez l'appareil, attendez 30 secondes puis mettez-le de nouveau en marche. Contrôlez le raccordement HDMI ou, si nécessaire, remplacez le câble HDMI. Réglez la résolution de sortie de l'appareil sur 720p.

in-akustik GmbH & Co. KG
Untermatten 12-14
79282 Ballrechten-Dottingen
GERMANY

Tel.: +49 (0) 7634-5610-0
Fax.: +49 (0) 7634-5610-80
E-Mail: mailto@in-akustik.de
Web: www.in-akustik.de